

**nuzap**

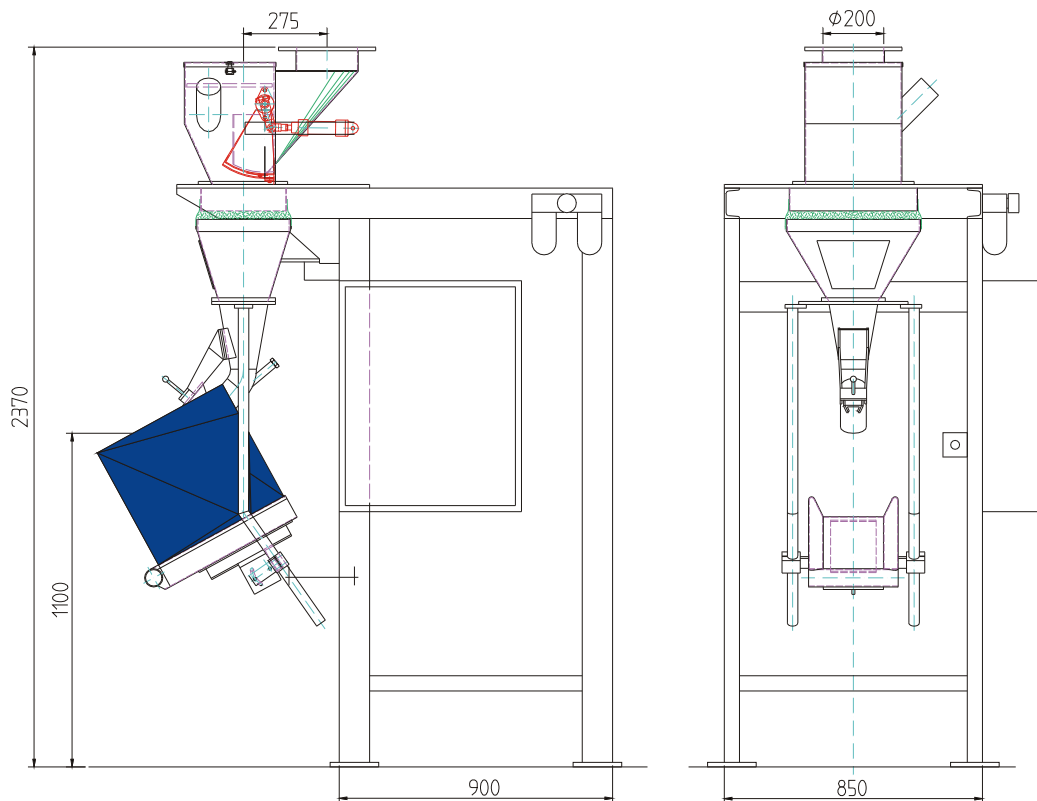

**WBE 25/50**

**Automatyczna elektroniczna waga brutto  
do napełniania worków wentylowych**



DANE TECHNICZNE	WBE 25/50
Wydajność	do 130 worków/h
Max. ciężar worka	do 25 kg, do 50 kg
Średnica króćca wentyla	84 mm
Dla produktów	Granulaty tworzyw sztucznych, granulaty gummy , płatki, cukier, sól, nawóz sztuczny, groch, ryż, fasola, kawa, grysik, zboże, kasza, żelatyna.
Rodzaj wykonania	stacjonarny lub przejezdny
Napięcie	230V lub 400V, 50 Hz
Zapotrzebowanie na energię	0,3 kW
Zapotrzebowanie na sprężone powietrze	3 - 5 bar
Ciężar	ok. 280 kg

**HUZAP BUDOWA MASZYN Sp. z o.o. ul. Składowa 2 41-902 BYTOM**

Telefon +48 (0) 32 388 03 00 Telafax +48 (0) 32 282 97 52

Internet [www.huzap.pl](http://www.huzap.pl) E-mail [huzapbm@huzap.pl](mailto:huzapbm@huzap.pl)