

huzap

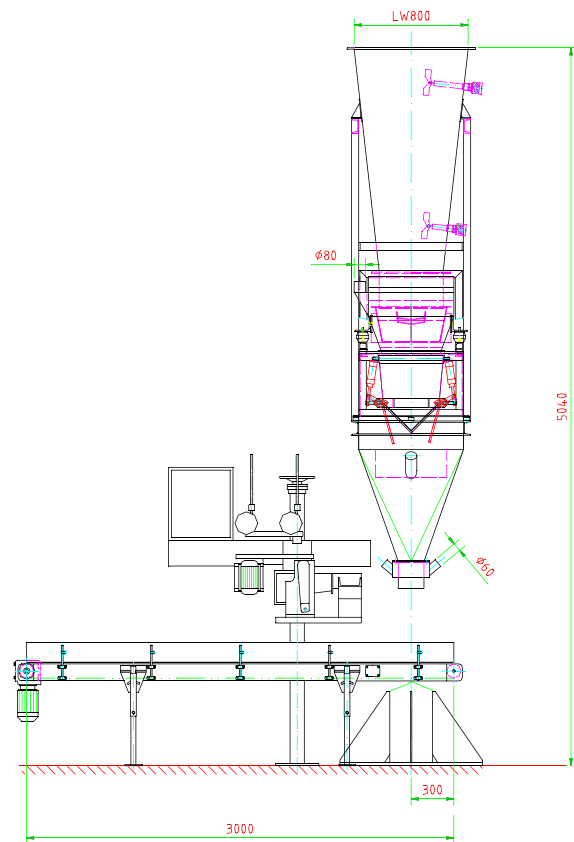

WNE 5/10

**Automatyczne urządzenie
do pakowania materiałów kawałkowatych**

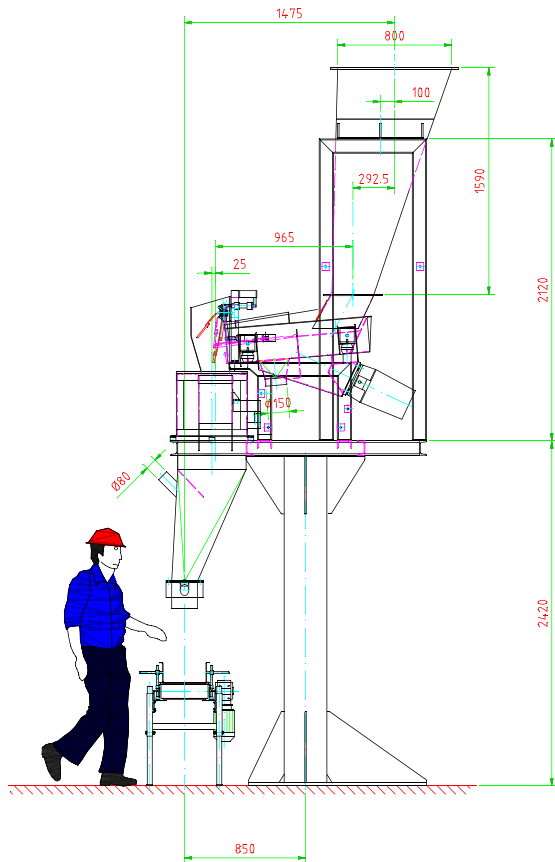

DANE TECHNICZNE	WNE 5/10
Wydajność	do 540 torebek/h
Max. ciężar torebki	do 5 kg, do 10 kg
Długość krawędzi	max. 95 mm
Dla produktów	Węgiel drzewny, węgiel kamienny, brykiety.
Rodzaj wykonania	stacjonarny
Napięcie	400V, 50 Hz
Zapotrzebowanie na energię	ok. 3,5 kW
Zapotrzebowanie na sprężone powietrze	3 - 5 bar
Ciężar	ok. 740 kg

HUZAP BUDOWA MASZYN Sp. z o.o. ul. Składowa 2 41-902 BYTOM

Telefon +48 (0) 32 388 03 00 Telafax +48 (0) 32 282 97 52

Internet www.huzap.pl E-mail huzapbm@huzap.pl